

本資料に記載の内容に関する全ての著作権は、(株)大崎電業社に帰属します。
 当社の許可無く又は許可の範囲を超えて、本内容を使用・複写・第三者へ開示するなどの行為を禁じます。

削り加工普通寸法差		
1以上	4以下	±0.1
4をこえ16以下		±0.2
16をこえ63以下		±0.3
63をこえ250以下		±0.5
250をこえ1000以下		±0.8
指示なき角隅部の面取りは 0.5C又はRとする。		

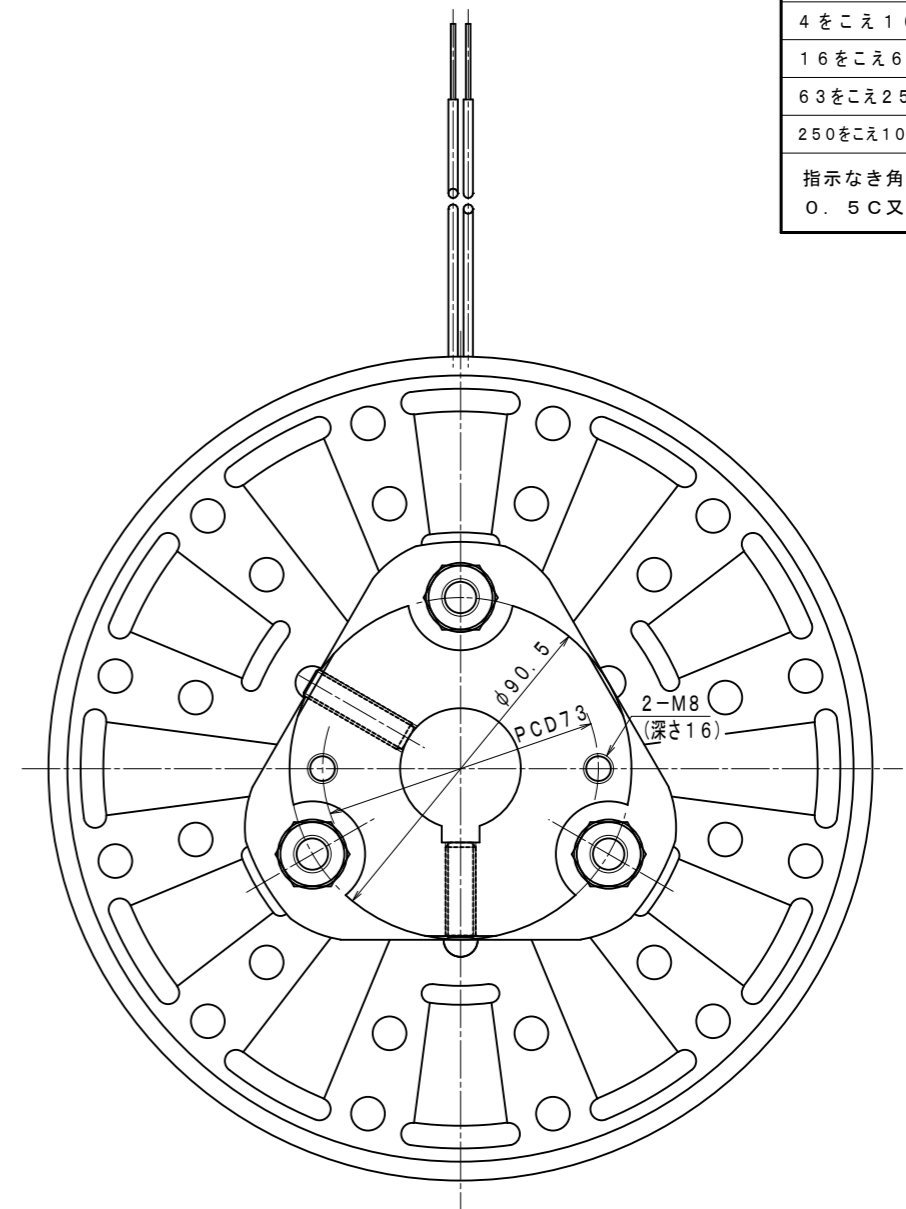
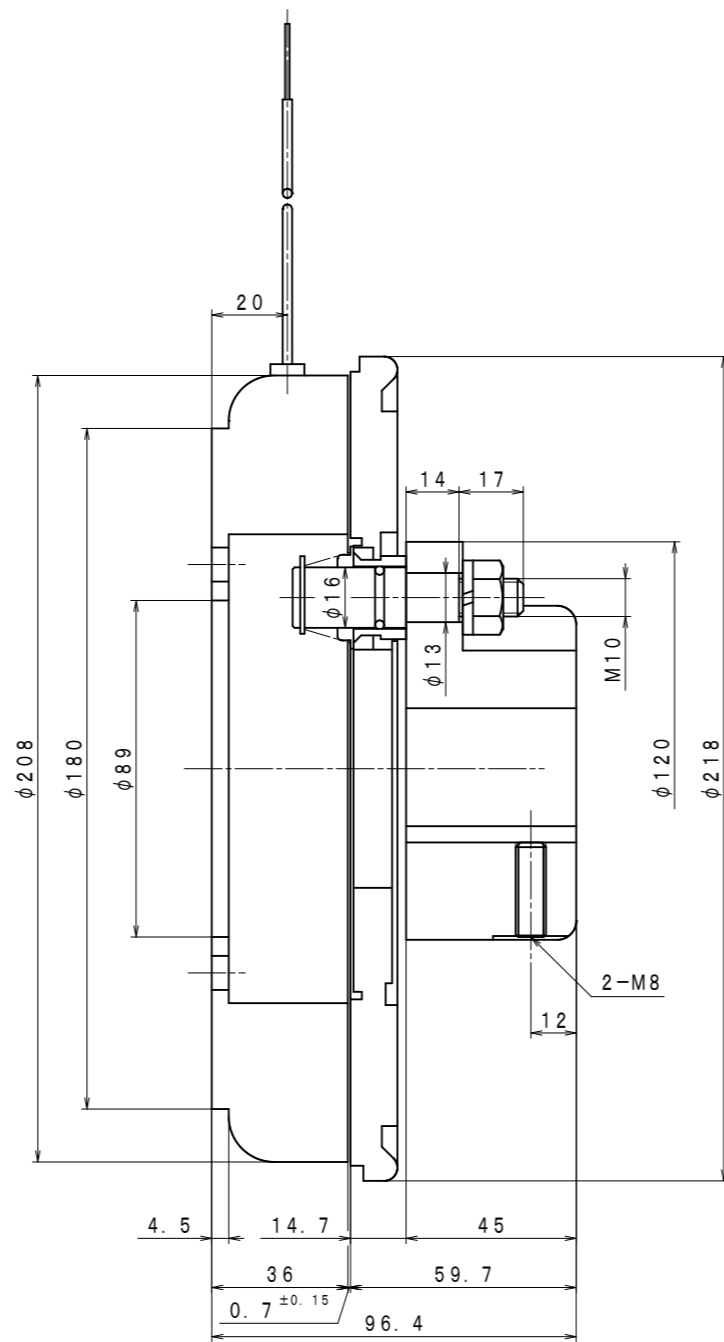
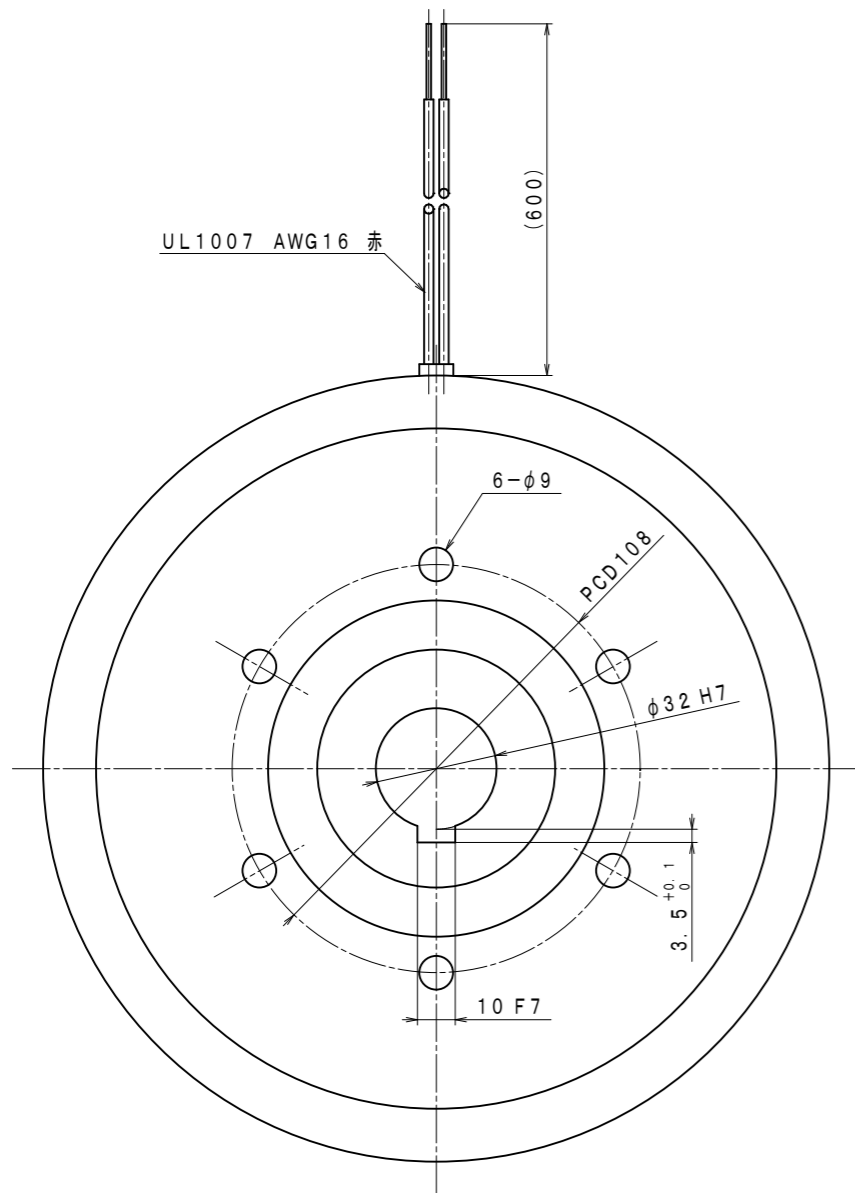

仕様

- | | |
|-----------|-------------------|
| 1. 定格トルク | : 150Nm |
| 2. 定格電圧 | : DC90V |
| 3. 消費電力 | : 35.5W (at 20°C) |
| 4. コイル抵抗値 | : 229Ω (at 20°C) |
| 5. ギャップ | : 規定 0.7mm |
| | : 限界 2.5mm |
| 6. 絶縁階級 | : E種 |
| 7. 電源装置 | : HD-100M |

名称	DMB-80形
	励磁作動形 電磁ブレーキ
株式会社 大崎電業社	標準形 (縮尺1/2)